

Attero Tech • der Partner für netzwerkbasierete AV-Verbindungs-lösungen!

AtteroTech ist ein US-amerikanisches Unternehmen aus Indiana und gilt als einer der führenden Hersteller für Dante™-basierte Anschlussfelder und Schnittstellen, die für jeden AV-Fachmann und Systemintegrator schnell zur ersten Wahl werden.

Dante™ Wandeinbau-Anschlussfelder

unDX210+

Art.-Nr. 44.00.03 (schwarz) / Art.-Nr. 44.00.03-w (weiß)

Digitales Audio-Interface für den Wandeinbau (Unterputz-Montage) mit analogen Ein- und analogen Ausgängen, das direkt an ein vorhandenes Dante™-Netzwerk angebunden werden kann. Die Spannungsversorgung erfolgt dabei über PoE (Power over Ethernet) und macht ein zusätzliches Netzteil überflüssig. Dieses Anschlussfeld bietet zwei symmetrische XLR Mic/Line-, zwei weitere symmetrische Phoenix Line-Eingänge an der Seite der Unterputzbox sowie zwei XLR Line-Ausgänge. Mit Hilfe einer optional erhältlichen passiven Wandeinbauschnittstelle unXP21 kann über die seitlich angebrachten Phoenix-Anschlüsse zwei zusätzliche Eingänge – ausgelegt als XLR - ergänzt werden.

- Phantomspannung (+48 V) zuschaltbar
- unterschiedliche Input-Gain-Stufen – wahlweise für Linepegel, Mikrofonpegel und für Kondensatormikrofon mit Phantomspannung
- alle Ein- und Ausgänge können gleichzeitig genutzt werden
- LED-Anzeige zur Kommunikations-Identifizierung zwischen der Konfigurations-Software und dem Anschlussfeld
- die Konfiguration erfolgt mit Hilfe der Symetrix Composer Software
- Spannungsversorgung und Datenübertragung über ein einzelnes CAT5-Kabel
- wahlweise in Weiß oder schwarz erhältlich

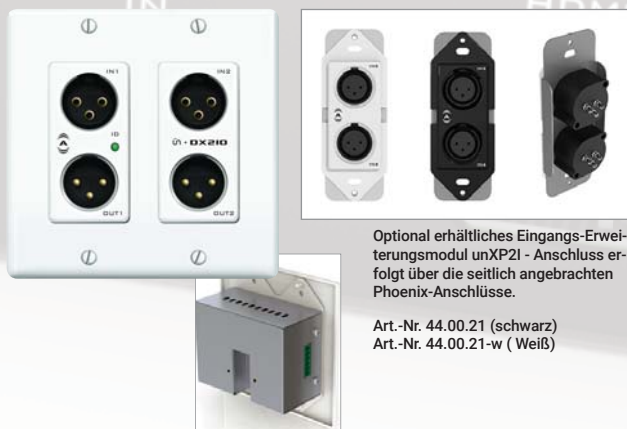

Optional erhältliches Eingangs-Erweiterungsmodul unXP21 - Anschluss erfolgt über die seitlich angebrachten Phoenix-Anschlüsse.

Art.-Nr. 44.00.21 (schwarz)
Art.-Nr. 44.00.21-w (Weiß)

unD310

Art.-Nr. 44.00.05 (schwarz) / Art.-Nr. 44.00.05-w (weiß)

Digitales Audio-Interface für den Wandeinbau (Unterputz-Montage) mit analogen Ein- und analogen Ausgängen, das direkt an ein vorhandenes Dante™-Netzwerk angebunden werden kann. Die Spannungsversorgung erfolgt dabei über PoE (Power over Ethernet) und macht ein zusätzliches Netzteil überflüssig.

- Eingänge: 1 x XLR Mic/Linepegel, 2 x Cinch, 1 x 3,5 mm Mini-Stereoklinkenbuchse
- Ausgänge: 1 x XLR Linepegel, 1 x 3,5 mm Mini-Stereoklinkenbuchse
- Phantomspannung zuschaltbar
- unterschiedliche Input-Gain-Stufen für den XLR Linepegel-Eingang – wahlweise für Linepegel, Mikrofonpegel und für Kondensatormikrofon mit Phantomspannung
- alle Ein- und Ausgänge können gleichzeitig genutzt werden
- Cinch- und 3,5 mm Klinken-Eingänge können einzeln oder in Kombination genutzt werden
- LED-Anzeige zur Kommunikations-Identifizierung zwischen der Konfigurations-Software und dem Anschlussfeld
- die Konfiguration erfolgt mit Hilfe der Symetrix Composer Software
- Spannungsversorgung und Datenübertragung über ein einzelnes CAT5-Kabel
- wahlweise in Weiß oder schwarz erhältlich

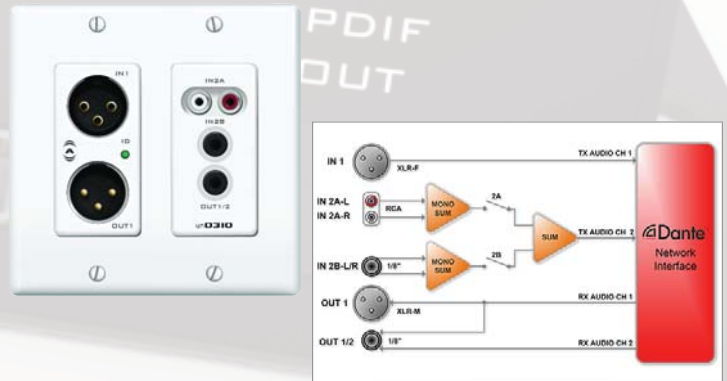

unDX41

Art.-Nr. 44.00.07 (schwarz) / Art.-Nr. 44.00.07-w (weiß)

- vier symmetrische XLR Mic-/Linepegel-Eingänge
- zwei symmetrische Phoenix Line-Ausgänge an der Seite der Unterputzbox, die mit Hilfe einer optional erhältlichen passiven Wandeinbauschnittstelle unXP20 um zwei Ausgänge – ausgelegt als XLR - ergänzt werden können
- Phantomspannung zuschaltbar
- unterschiedliche Input-Gain-Stufen – wahlweise für Linepegel, Mikrofonpegel und für Kondensatormikrofon mit Phantomspannung
- alle Ein- und Ausgänge können gleichzeitig genutzt werden
- LED-Anzeige zur Kommunikations-Identifizierung zwischen der Konfigurations-Software und dem Anschlussfeld
- die Konfiguration erfolgt mit Hilfe der Symetrix Composer Software
- Spannungsversorgung und Datenübertragung über ein einzelnes CAT5-Kabel
- wahlweise in Weiß oder schwarz erhältlich



Optional erhältliches Ausgangs-Erweiterungsmodul unXP20

Art.-Nr. 44.00.20 (schwarz)
Art.-Nr. 44.00.20-w (Weiß)

Dante™
SPOKEN HERE

unD610

Art.-Nr. 44.00.08 (schwarz) / Art.-Nr. 44.00.08-w (weiß)

- Eingänge: 2 x symmetrisch XLR Mic-/Line-Pegel, 2 x Cinch-In, 1 x 3,5 mm Stereo-Klinken-Eingang
- Ausgänge: 1 x 3,5 mm Stereo-Klinken-Ausgang, zwei seitlich an der Unterputzbox angebrachte Phoenix-Ausgänge für optional erhältliches, passives Modul unXP20 mit zwei weiteren XLR-Anschlüssen
- Phantomspannung zuschaltbar
- unterschiedliche Input-Gain-Stufen – wahlweise für Linepegel, Mikrofonpegel und für Kondensatormikrofon mit Phantomspannung
- alle Ein- und Ausgänge können gleichzeitig genutzt werden
- LED-Anzeige zur Kommunikations-Identifizierung zwischen der Konfigurations-Software und dem Anschlussfeld
- die Konfiguration erfolgt mit Hilfe der Symetrix Composer Software
- Spannungsversorgung und Datenübertragung über ein einzelnes CAT5-Kabel
- wahlweise in Weiß oder schwarz erhältlich

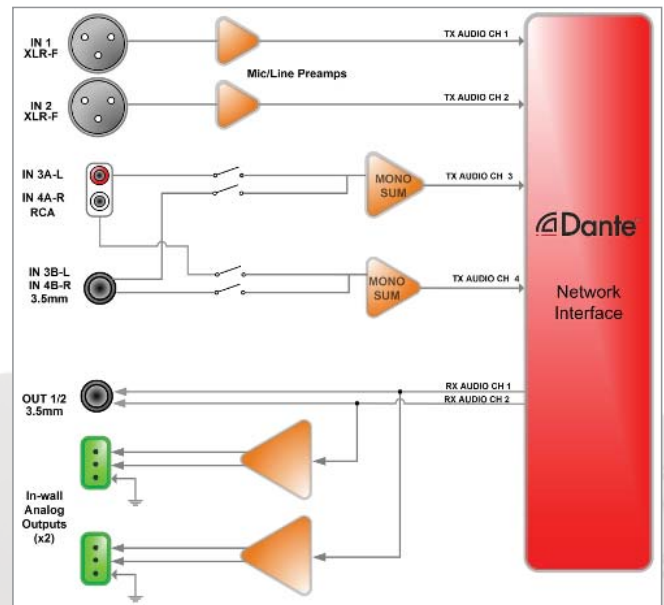

Optional erhältliches Ausgangs- Erweiterungsmodul unXP20

Art.-Nr. 44.00.20 (schwarz)
Art.-Nr. 44.00.20-w (Weiß)

unD610-BT

Art.-Nr. 44.00.10 (schwarz) / Art.-Nr. 44.00.10-w (weiß)

- 2-Kanal Bluetooth Audio-Eingang mit einer einfachen Verbindungsaktivierungstaste
- Das Bluetooth Audiosignal wird in Stereo auf das Dante-Netzwerk übertragen
- die Verbindungsaktivierungstaste kann bei Bedarf deaktiviert werden
- LED-Anzeige für den Verbindungsstatus mit dem Bluetooth-Gerät
- zwei Cinch-Anschlüsse sowie eine 3,5 mm Stereo-Klinkenbuchse als weitere Eingänge
- Ausgänge: 1 x 3,5 mm Stereo-Klinkenausgang am Anschlussfeld sowie zwei weitere Phoenix Anschlüsse an der Seite der Unterputzbox. Als Option steht eine passive Wandeinbauschneidstelle mit zwei XLR-Anschlüssen zur Verfügung, die direkt an die vorhandenen Phoenix-Kontakte angeschlossen werden kann.
- alle Ein- und Ausgänge können gleichzeitig genutzt werden
- LED-Anzeige zur Kommunikations-Identifizierung zwischen der Konfigurations-Software und dem Anschlussfeld
- die Konfiguration erfolgt mit Hilfe der Symetrix Composer Software
- Spannungsversorgung und Datenübertragung über ein einzelnes CAT5-Kabel
- wahlweise in Weiß oder schwarz erhältlich

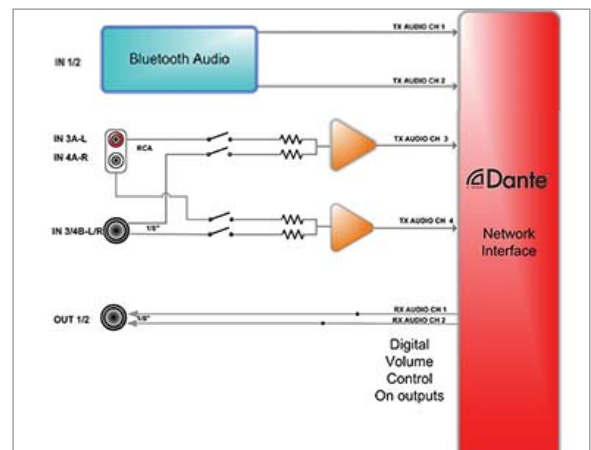

Dante™
SPOKEN HERE

Dante™ Schnittstellen und Monitorsysteme

unD4I-L

Art.-Nr. 44.01.04

- Dante™ Schnittstelle mit Logik Ein- und Ausgängen
- verfügt über vier symmetrische Mic-/Line-Eingänge zur direkten Anbindung an ein Dante Netzwerk
- Phantomspannung (48 V) mit Hilfe der Software zuschaltbar
- Eingangsverstärkung in acht Stufen einstellbar
- LED-Anzeige für Verstärkung und Phantomspannung je Kanal
- Spannungsversorgung über externes Netzteil 24 V DC oder PoE
- Dante Daisy Chain (zwei Netzwerkverbindungen für Dante)
- Konfiguration über Software
- vier Logik-Eingänge, die mit potentialfreien Kontakten, Optokopplern oder Open-Collector-Ausgängen gespeist werden können
- vier Logik Ausgänge (Open-Collector)
- über die Logik Ein- und Ausgänge können Textkommandos per UDP gesendet und empfangen werden



- OLED-Display mit Anzeige des Kanalnamens, des aktuellen Pegels und der Konfiguration
- Dante Daisy-Chain zur Verknüpfung mehrerer unDNEMOs oder anderer Daisy-Chain-fähiger Geräte über CAT Kabel mit zusätzlichem Ethernet-Switch z.B. von Niveo Professional
- Spannungsversorgung über ein externes 24 V DC Netzteil oder über PoE



unDIO2x2+

Art.-Nr. 44.01.02

- Dante™-Schnittstelle mit zwei analogen symmetrischen Mic-/Line Ein- und zwei symmetrischen Line-Ausgängen
- die analogen Eingangssignale können je einen Dante Audiofluss gespeist und die Signale eines Dante-Kanals in jeden der beiden analogen Ausgänge geroutet werden
- Phantomspannung bei Bedarf zuschaltbar
- max. Ein-/Ausgangspegel +20 dB
- Eingangspegel in fünf Stufen einstellbar
- alle notwendigen Parameter können über das Dante Netzwerk gesteuert werden



unDNEMO-BT

Art.-Nr. 44.01.01

- Dante™-basierter Netzwerk-Monitor plus Bluetooth
- Audioschnittstelle zum Auswählen und Abhören von einem aus bis zu 64 Dante™ Audio-Kanälen
- integrierter Lautsprecher und Mikrofon
- Analog- und Bluetooth Kopfhörer Ein- und Ausgang sowie ein zusätzlicher lokaler, analoger Line-Eingang
- Über einen USB-Port kann der unDNEMO als kompaktes Tischgerät für PC Audio-Inhalte und für Software-basierte Konferenzsysteme wie zum Beispiel „Skype“ genutzt werden
- integrierte Taster für Lautstärke, Quellenwahl und Mute-Funktion
- OLED-Display mit Anzeige des Kanalnamens, des aktuellen Pegels und der Konfiguration
- Dante Daisy-Chain zur Verknüpfung mehrerer unDNEMOs oder anderer Daisy-Chain-fähiger Geräte über CAT Kabel mit zusätzlichem Ethernet-Switch z.B. von Niveo Professional
- Spannungsversorgung über ein externes 24 V DC Netzteil oder über PoE



unDNEMO

Art.-Nr. 44.01.00

- Dante™-basierter Netzwerk-Monitor
- Audioschnittstelle zum Auswählen und Abhören von einem aus bis zu 64 Dante™ Audio-Kanälen
- integrierter Lautsprecher und Mikrofon, Kopfhöreranschluss und Anschluss für ein externes Mikrofon
- Über einen USB-Port kann der unDNEMO als kompaktes Tischgerät für PC Audio-Inhalte und für Software-basierte Konferenzsysteme wie zum Beispiel „Skype“ genutzt werden
- integrierte Taster für Lautstärke, Quellenwahl und Mute-Funktion

unDSUB

Art.-Nr. 44.01.05

- Dante™ – USB-Brücke
- Schnittstelle zur direkten Übertragung digitaler Audiodaten zwischen gängigen USB-Geräten und einem Dante™-Netzwerk
- nutzt dabei die Standard USB-Treiber von Windows oder OS X – keine weiteren Treiber notwendig
- USB 1.1 Audiogerät für alle Computer-Programme und Stereo-Soundkarten
- 2 Kanäle Dante – USB
- LED-Anzeigen für Spannungsversorgung, SYS, Sync und Fehler
- Spannungsversorgung über PoE



unHX2D

Art.-Nr. 44.01.03

- Dante™-fähiger HDMI-Konverter, der 2-Kanal PCM HDMI Audio einem Dante™ Audionetzwerk hinzufügt bzw. entnimmt
- zusätzlich 2 analoge und individuelle Line Ein- und Ausgänge zur Anbindung an eine Dante™ Netzwerk
- justierbares Delay von bis zu 170 ms am Dante-Ausgang für optimierte Audio- und Video-Synchronisation
- hochflexibles Audio-Routing zwischen Ein- und Ausgangsquellen
- das ankommende HDMI-Signal wird zum HDMI-Ausgang durchgeschliffen
- EDID-Management-Einstellungen können individuell konfiguriert werden
- auch steuerbar über externe Mediensteuerungen
- LED-Anzeigen für Dante-Status, HDMI-Verbindung und digitales Audioformat



AUDIO & VIDEO ROUTEN MIT DANTE™ CONTROLLER

- Verteilt 4K UHD Video und Dante™ über Gigabit Ethernet
- Ultra Low Latency
- HDMI 2.0 und HDCP 2.2 konform
- USB over IP und RS232 over IP
- Dante™ Audio Embedding und De-Embedding
- HDMI Loop-Through
- eingebaute Video-Wall-Funktion
- justierbare Video Bitrate
- Auto-Video-Scaler
- kaskadierbar
- PoE

Dante™
SPOKEN HERE



VSI-Exklusiv-Vertrieb DE

.....weitere Infos in diesem Katalog
ab Seite 149!

TRIOUS Vertrieb GmbH & Co. KG
49477 Ibbenbüren • Gildestr. 2
Tel. 0 54 51 / 94 08 - 0 • Fax. 0 54 51 / 94 08 - 991
info@trious-video.de • www.trious-vertrieb.de

